

**SV100-1**  
9625/9825 kg

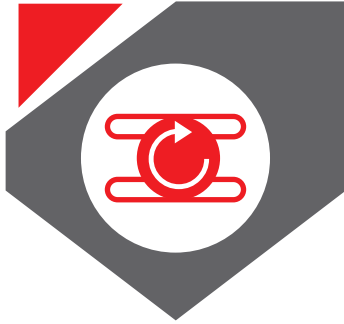

Call for Yanmar solutions





## > KOMPAKTHEIT

### SV100-1

SV100-1, der optimale Kompromiss zwischen außergewöhnlicher Leistung, Vielseitigkeit und geringem Verbrauch.

Der einzige 10-Tonnen Kurzheck Midibagger, der arbeiten kann, wo andere 8-Tonnen Maschinen auf Schwierigkeiten stoßen.

- > Hecküberstand: nur 17 cm.
- > Gesamtbreite der Maschine: nur 2 320 mm.
- > Heckschwenkradius: 1 330 mm.

Herausragend kompakte Maschine im Vergleich mit den anderen Modellen in dieser Gewichtsklasse:

- > Mehr Produktivität: Der Fahrer kann sich auf seine Arbeit konzentrieren, ohne sich um die Abmessungen seiner Maschine kümmern zu müssen.
- > Leichtes Arbeiten entlang einer Mauer.
- > Maschine kann nicht so leicht beschädigt werden.



Üblicher Sichtwinkel  
Herkömmliche Maschine

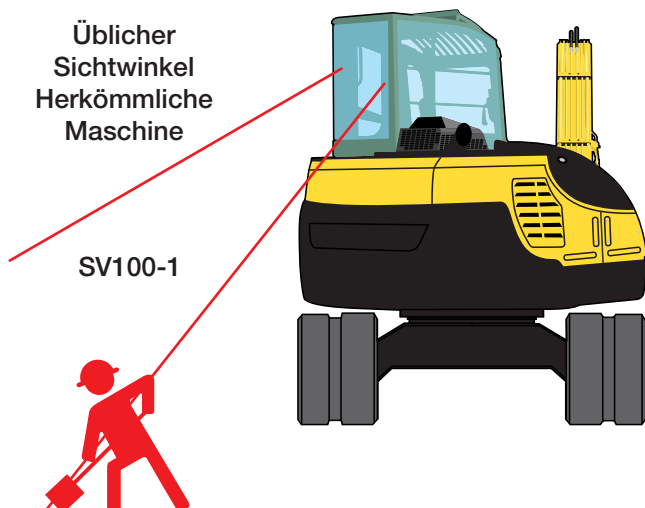

Der tote Winkel im hinteren Teil ist auf ein Minimum reduziert und sorgt für ein optimales Sichtfeld im Arbeitsbereich

- > Breite Fensterfläche mit perfekter Sicht auf das Maschinenumfeld.
- > Vordere Windschutzscheibe besteht aus 2 Montageteilen, die ineinander geschoben und komplett unter die Decke geklappt werden können (unteres und oberes Teil).



### Der Auslegerfuß ragt nicht über die Kettenbreite hinaus: Leichtes Arbeiten entlang einer Mauer

Als echter Kurzheckbagger, der nicht über die Kettenbreite hinausragt, hat der SV100-1 einen extrem kleinen Schwenkradius. Möglichkeit, in engen Baustellen zu arbeiten, wo andere Maschinen gleicher Gewichtsklasse nicht so effektiv arbeiten können.

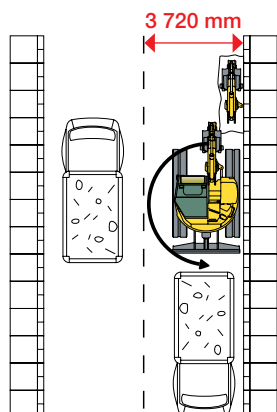
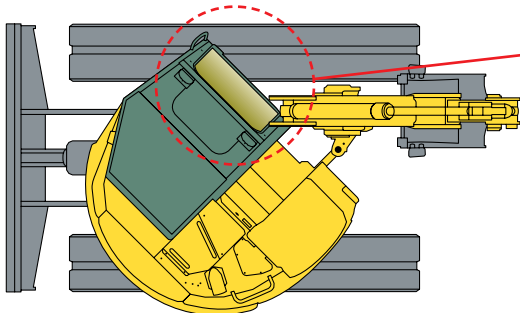

Besonders für Arbeiten im Stadtbereich geeignet, da keine Absperrung von 2 Fahrbahnen erforderlich ist.

### Vorteile für den Anwender: mehr Leistungsfähigkeit und höhere Produktivität

- > Dank seiner enormen Kraft kann der SV100-1 schwere Arbeiten auszuführen, z.B. im Kanalbau und beim Gründen von Fundamenten.
- > Hervorragende Ausschütthöhe: 5 150 mm
- > Hub- u. Grabkräfte wie bei großen Baggern.



## > LEISTUNGEN

### SV100-1

Eine Reihe ausgereifter Entwicklungen bieten eine höhere Effizienz.

#### Stabilität und außergewöhnliche Hubkräfte



Das breite Kontergewicht und die asymmetrischen Raupenketten (von Yanmar patentiertes System VICTAS®) sowie die hervorragende Gewichtsverteilung ergeben eine Stabilität, die die konventioneller Maschinen gleicher Gewichtsklasse sogar übertrifft. Zusätzlich resultieren daraus bemerkenswert hohe Hubkräfte.

Beim VICTAS®-System ist der Abstand der unteren Rollen erhöht und asymmetrische Raupenketten werden verwendet:

- > Bessere Seitenstabilität und höhere Hubkapazität.
- > Weniger Raupenkettenschleiß.
- > Geräuscharme und schwingungsarme Fahrbewegungen.



Die Verlängerung des proportionalen beidseitig beaufschlagbaren Zusatz-Steuerkreises bis zum Löffelstielende ist als Standard verfügbar, um eine Reihe verschiedener Anbaugeräte verwenden zu können.



#### Die Originaltechnologie von YANMAR - die Nr. 1 im Bereich Dieselmotoren

YANMAR ist weltweit führend in der Herstellung von Dieselmotoren und dies seit der Entwicklung des ersten, kleinen Dieselmotors. Dank unseres einzigartigen Know-how und spezieller Kenntnisse, haben wir die Optimierung der thermischen Effizienz und die Reduzierung der Abgase erforscht. Die Dieselmotoren von Yanmar haben einen hervorragenden Ruf, was ihre Zuverlässigkeit, Lebensdauer und die sauberen Abgase angeht, wobei sie stets den internationalen Normen entsprechen.

#### VIPPS®-Hydraulikkreis (ViO Progressive 3 Pumps System)



Das VIPPS®-System besteht aus einer summenleistungsgeregelten Doppel-Axialkolbenpumpe, einer Zahnradpumpe und einem Steuerblock mit Mehrfachkombination:

- > Kumulierung der Ölmenge, um die Arbeitsgeschwindigkeit zu erhöhen.
- > Ruhiger Betrieb bei gleichzeitiger Ausführung von verschiedenen Arbeitsvorgängen, selbst während desfahrens.





Die YANMAR-Technologie garantiert durch die Kombination von Erfahrung und Kompetenz außergewöhnliche Leistungen und ist gleichzeitig umweltschonend.



**4TNV98T-ZSBV1**

### Das elektrische Steuersystem EGR\* mit Wasserkühlung verringert die Menge der stark umweltverschmutzenden Stickoxyde (NOx)

Dieses System kühlt einen Teil der Abgase und vermischt sie mit der eintretenden Luft, um den Sauerstoffgehalt beim Lufteintritt zu reduzieren. Dies verringert die Verbrennungstemperatur, beschränkt die NOx-Emission und fördert die Kraftstoffeffizienz.

\*EGR: Abgasrückführung

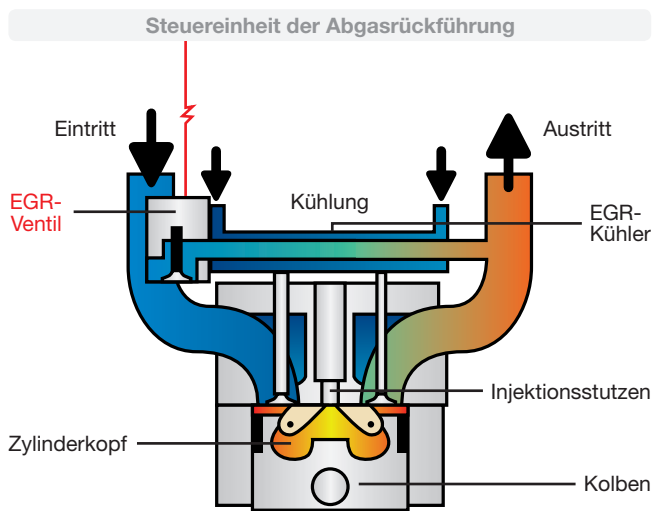

### Der Motor mit Elektrosteuerung und das neue Hydrauliksystem sind zur Erhöhung der Produktivität aufeinander abgestimmt worden, wobei gleichzeitig der Kraftstoff-Verbrauch reduziert wird

Die elektrische Steuerung der Motordrehzahl des SV100-1 und das konstante Drehmoment sind mit dem neuen Hydrauliksystem zur Erhöhung der Effizienz kombiniert worden. Dadurch kann ein größeres Arbeitspensum bewältigt und gleichzeitig der Kraftstoffverbrauch gesenkt werden.

### Das Gerät ist mit einem sehr leistungsstarken und umweltschonenden Motor ausgestattet, der den europäischen Emissionsnormen Stage IIIA entspricht

Der YANMAR TNV-Motor mit Direkteinspritzung ist konzipiert worden, um starke Leistungen und saubere Emissionen zu verbinden. Dank der weiter entwickelten Direkteinspritzung entspricht das System sowohl den Emissionsnormen Stage IIIA der Europäischen Kommission als auch Interim Tier 4 der amerikanischen Umwelt-agentur (EPA). Sein geräuscharmer Lauf macht ihn zu einem für Menschen und Umwelt schonenden Motor.

### Erhebliche Reduzierung des Kraftstoffverbrauchs durch Eco-Modus

Der Eco-Modus steuert die Motordrehzahl in einer Vor-einstellung und trägt damit zu einer hohen Kraftstoffeffizienz bei. Sobald der Motor in den normalen Modus schaltet, kehrt er zur vorhergehenden Drehzahl und Einstellung zurück.

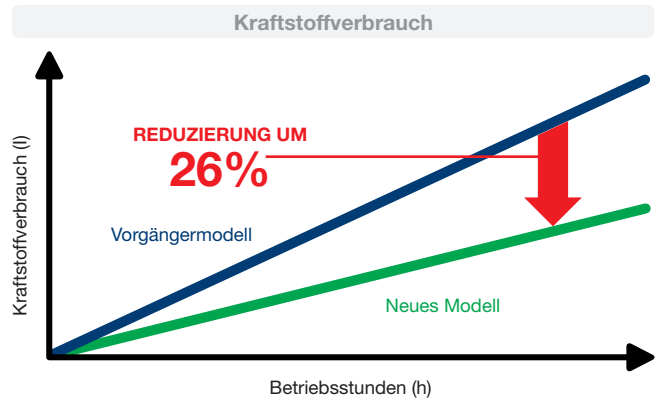

### Automatische Leerlaufückstellung der Motordrehzahl, wenn der Bagger inaktiv ist

Sobald die Steuerhebel 4 Sekunden lang nicht betätigt werden, schaltet der Motor automatisch in den Leerlauf. Auf diese Weise werden Lärmpegel sowie Schadstoff-Emissionen reduziert und die Kraftstoffeffizienz verbessert, während der Fahrer auf den nächsten Kipper wartet. Sobald der Hebel erneut betätigt wird, kehrt der Motor zu seiner vorherigen Drehzahl zurück.

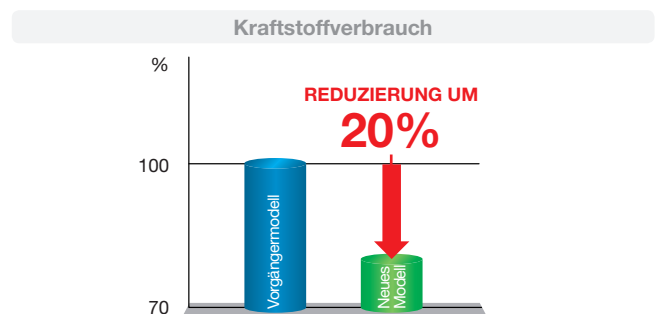



## > KOMFORT

### SV100-1

Die Bedienung der Maschine wird angenehmer und komfortabler. Hohes Maß an Komfort und Bequemlichkeit.

#### Geräumige Kabine mit viel Platz

#### Großzügige Raumverhältnisse für unbeschränkte Manövrierfähigkeit

Die Kabine des SV100-1 ist breiter als die Kabinen der Vorgängermodelle und bietet dem Fahrer sehr viel mehr Platz. Der großzügige Fußraum ist komfortabel und die breite Tür erlaubt einen bequemen Ein- und Ausstieg.

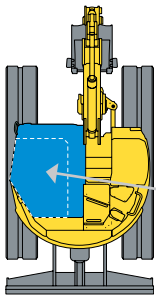

Kabinengröße

**40%**  
**GRÖßER**

Platzverhältnisse  
der  
Vorgängerkabine

#### Fahrersitz mit doppelter pneumatischer Federung für entspanntere Arbeitshaltung

Doppelt verstellbarer Sitz, nach vorne und hinten, mit oder ohne Steuerblock, so dass der Fahrer, je nach Körpergröße und Korpulenz, die für sich optimale Arbeitsstellung einstellen kann.

#### Pneumatisch gefederter Standardsitz

Der Sitz des SV100-1 kann mit oder ohne die Joystick-Konsole verstellt werden. Auf diese Weise werden Arbeitsposition und Komfort des Fahrers verbessert sowie Stöße und Vibrationen verringert.



Die breiten Fahrpedale sind einfach zu betätigen und erlauben effizientes und komfortables Arbeiten.



#### Manuelle Steuerhebel + Armlehnen

Ergonomische sensible Joysticks. Damit werden schwierige Arbeiten sowie lange Arbeitszeiten erleichtert.

Die proportionale Steuerung des ersten Zusatzkreises vereinfacht die präzise Verwendung der Anbaugeräte enorm.

Fahrmotoren mit Auto-Shift-2. Gang Automatik: Bei vorgewählter 2. Fahrgeschwindigkeit, passen sich die Fahrmotoren lastabhängig in Geschwindigkeit und Drehmoment an das entsprechende Geländeprofil an (Hanglagen befahren, Drehen auf der Stelle...).

## Klimaanlage

**Die Leistung der Klimaanlage ist stark verbessert worden, im Vergleich zum Vorgängermodell wurde die Kühlung spürbar erhöht**

Dank der Klimaanlage des SV100-1 können Sie in allen Jahreszeiten bei einer angenehmen Temperatur arbeiten. Die Lüfteröffnungen mit verstellbarer Richtung des Luftaustrittes befinden sich vor dem Fahrer. Bei einer Außentemperatur von 35° ist die Kabinentemperatur im Vergleich zum Vorgängermodell um 7° niedriger. Auf diese Weise ist das Arbeitsklima im Sommer erheblich kühler. Außerdem ist das Luftdurchsatzvolumen erhöht worden.

**Klimaanlage mit Frischluftzufuhr + Entfrosthofunktion bietet mehr Komfort**

Dank der Verwendung von Frischluft, bleibt der Druck in der Kabine hoch und der Staub bleibt draußen. Die Kabine ist sauber und kühl. Mit der Entfrosthofunktion kann die Windschutzscheibe perfekt enteist werden.



## Niedriger Lärmpegel in der Kabine

**Weniger Lärm in der Kabine für höheren Komfort und ausgezeichnete Arbeitsleistungen**

Mit einem innovativen und ausgeklügelten Anti-Vibrationssystem sowie einer Schallisolierung ausgestattet, bietet der SV100-1 eine sehr ruhige Arbeitsumgebung. Der Schallpegel, dem der Fahrer ausgesetzt ist beträgt lediglich 74 dB(A), was die Ermüdung bei langen Arbeitszeiten stark reduziert.

**Kabine auf einem Antivibrations-Sockel montiert, um den Lärmpegel zu reduzieren und die Arbeit in der Kabine komfortabler zu gestalten**

Die Kabine ist auf einem mit Silikon gefüllten Gummisockel gelagert. Die 5 Lagerpunkte absorbieren auch die stärksten Vibrationen. Während der Arbeit werden Lärm sowie die Stressbelastung des Fahrers deutlich reduziert.

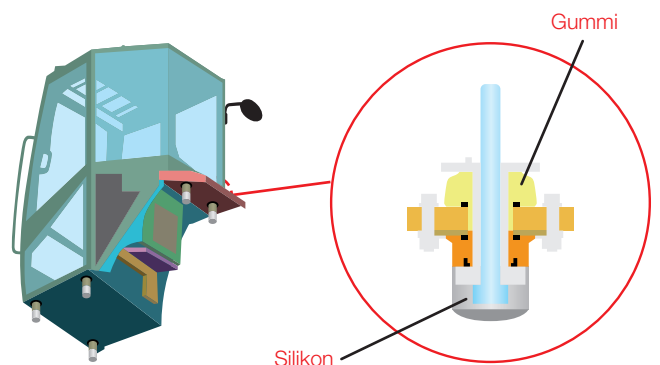

## Weitere Ausstattung

Radio mit USB-Steckdose



Flaschenhalter



3 x 12V Steckdose



Ablagefläche



Werkzeugkasten





# > SICHERHEIT

## SV100-1

Die Zuverlässigkeit und das Vertrauen macht Ihre Arbeit leichter. Der SV100-1 bietet den notwendigen Schutz, um frei arbeiten zu können.

Die Kabine entspricht den ISO-Normen: ihre Resistenz ist erheblich verstärkt worden, um die Sicherheit und das Vertrauen des Bedieners in sein Gerät zu erhöhen

Die Verwendung eines sehr steifen ROPS mit starker Widerstandskraft für die Kabine verbessert den Schutz des Bedieners im Fall eines Überschlags. Die Kabine entspricht der Norm FOPS1, zum Schutz gegen herabfallende Gegenstände. Mit dieser extrem soliden Kabine können Sie komfortabel und sicher arbeiten.

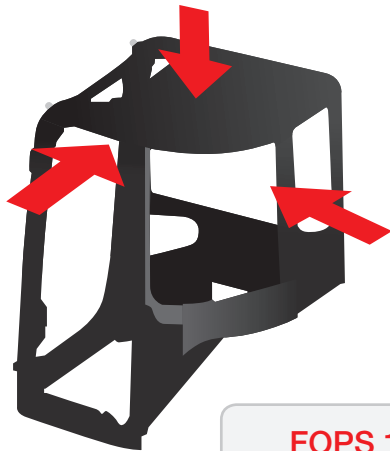

**ROPS**  
Überrollschutz  
ISO12117-2

**FOPS 1**  
Schutz vor  
herunterfallenden  
Gegenständen  
ISO10262-2 / Ebene 1

(Eine FOPS2 Schutzgitter auf dem Dach ist verfügbar in Option)

Verzurrpunkte am Schild und an den Seitenschiffen des Fahrwerks



Großer Sicherheitshebel für die Bedienung am Führerstand

In der oberen Position sind alle Arbeits- und Fahrbewegungen verriegelt.



Blockiert



Unblockiert

Der Sicherheitsgurt lässt sich standardmäßig leicht schließen und rollt sich automatisch auf, wenn er nicht geschlossen ist





## Der Ventilator ist nach oben gerichtet, um die Arbeiter sowie die Umwelt zu schonen

Der SV100-1 kann in unmittelbarer Nähe von Hecken oder weißen Mauern eingesetzt werden, ohne dass die Gefahr besteht, dass die Hecken verbrennen, da die Luftaustrittsöffnungen oben und nicht seitlich angebaut sind. Das macht sich auch positiv bemerkbar beim Kohlenmonoxid-Austritt beim Arbeiten in Gräben.



## Mithilfe der Seiten- und Rückspiegel kann der Fahrer kontrollieren, ob sich jemand im Arbeitsbereich der Maschine aufhält

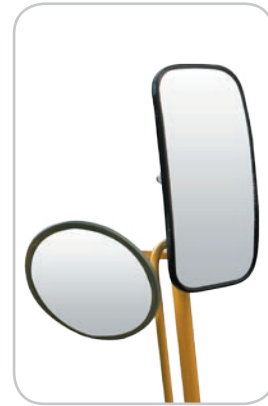

Der SV100-1 ist standardmäßig mit einer akustischen Warneinrichtung ausgestattet, die sich einschaltet, sobald die Maschine in Bewegung ist.

## 2 starke Arbeitsscheinwerfer für bessere Leistungen bei Nachtarbeit

- > Zur Standardausstattung der Maschine gehören 2 vordere Arbeitsscheinwerfer. Dank dieses großen beleuchteten Arbeitsbereiches können Sie problemlos auch im Dunkeln arbeiten.
- > Eine Arbeitsleuchte, die geschützt am unteren Teil des Auslegers angebracht ist.



## Andere Zubehöre

Nothammer



Stufe, für Ein- u. Ausstieg zur Kabine



Breite Einstiegsgriffe





# > WARTUNG & ZUVERLÄSSIGKEIT

## SV100-1

Jederzeit freien und schnellen Zugang für eine extrem vereinfachte Wartung.

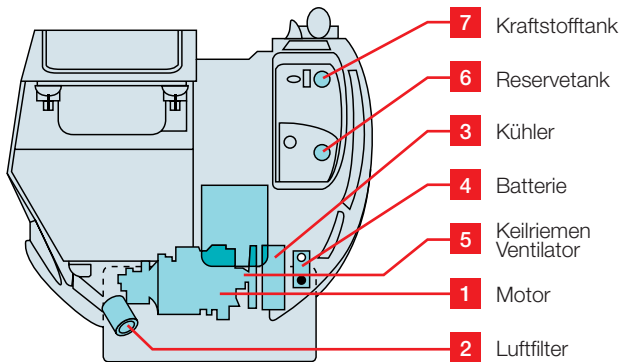

- > Einfache Wartung der Komponenten. Die Kontrollen erfordern weniger Zeit und die Ergebnisse sind nachhaltiger.
- > Einfaches Öffnen der Hauben ohne spezielles Werkzeug, was die täglichen Kontrollen vereinfacht und die Wartungs- und Reinigungszeiten auf ein Minimum reduziert.



> Ventilator Riemen und Riemen der Klimaanlage sind einfach einzustellen.

- > Der Filter der Klimaanlage befindet sich im Inneren der Kabine und kann zur Reinigung und zum Tausch einfach entnommen werden.



- > Unter der rechten Haube: Zugang zum Tank und einfache Reinigung hinter dem Kühler.



- > Die Motorhaube lässt sich für eine einfache Kontrolle der Batterie ebenfalls weit öffnen. Der Kühler ist einfach zu reinigen und seine wellenförmige Form verhindert einzusetzen.

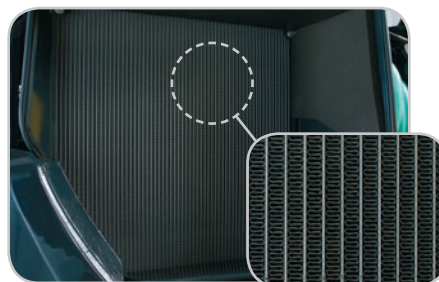

- > Die breite, hintere Haube lässt sich zur Kontrolle und für die Wartung der Motorelemente und des Luftfilters leicht öffnen.



- > Hervorragende Zugänglichkeit des Tankbodens für die Reinigung.
- > Die Hauben sind aus hochresistentem Stahl gefertigt, um die Ausbesserung eventueller Schäden zu ermöglichen.
- > In den Seitenschiffen des Unterwagens setzt sich nur wenig Erde fest, wodurch weniger Aufwand für Reinigung erforderlich wird.



- > Saubere und zentrale Führung der hydraulischen Schläuche auf dem Ausleger und an der rechten Seite der Maschine unter dem Trittbrett.





# TECHNISCHE DATEN

## SV100-1



### Einsatzgewicht +-2% (EG Normen):

- > 9625/9675 kg (Gummiketten / Stahlketten ohne hydraulische Schnellwechsler)
- > 9775/9825 kg (Gummiketten / Stahlketten mit hydraulischem Schnellwechsler)

### Transportgewicht +-2% (EG Normen):

- > 9550/9600 kg (Gummiketten / Stahlketten ohne hydraulische Schnellwechsler)
- > 9700/9750 kg (Gummiketten / Stahlketten mit hydraulischem Schnellwechsler)

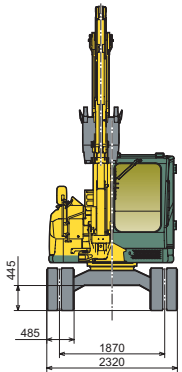

\* Mit Yanmar hydraulischem Schnellwechsler

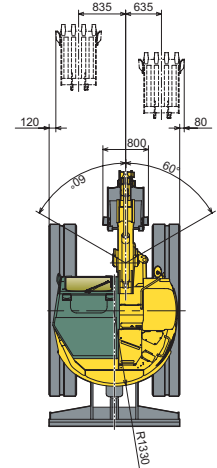
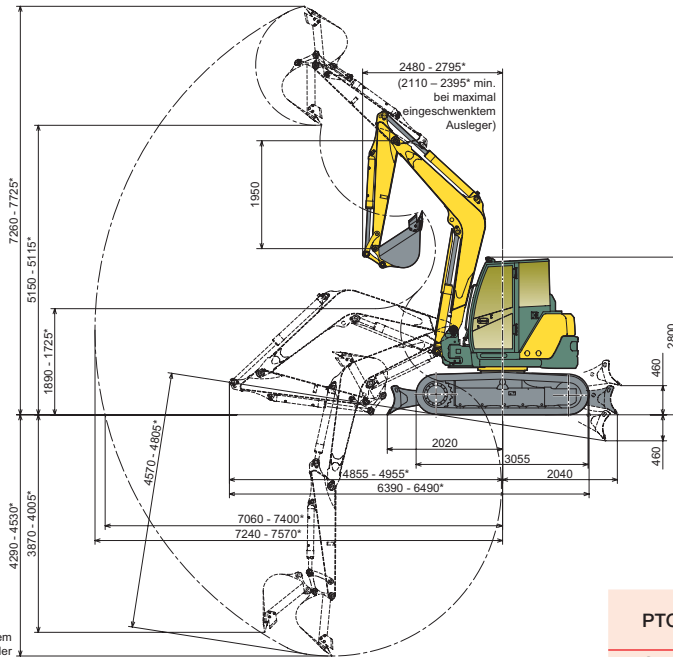

Technische Änderungen vorbehalten. Abmessungen in mm mit Standardlöffel von Yanmar.

PTO	Theoretische Daten bei 2100 U/min	
	Druck	Durchflussmenge
	0 ~ 240 bar	136.5 ~ 60 l/min
	0 ~ 240 bar	136.5 ~ 60 l/min

SV100-1		
4 Zylinder Yanmar Diesel	Typ	4TNV98T-ZSBV1
	Leistung	54.7 kw / 74.4 PS / 2000 U/min
	Hubraum	3318 cm <sup>3</sup>
	Max. Drehmoment	299.1 N.m. / 1650 U/min
Hydraulikkreis	Kapazität des Kreises	115 l
	Höchstdruck	280 bar
	Doppelte Verstellpumpe	2 x 77.7 l/min
	Zahnradpumpe	58.8 l/min
Leistungen	Zahnradpumpe	22.5 l/min
	Fahrgeschwindigkeit	2.5 / 4.4 km/h
	Drehgeschwindigkeit	9.2 U/min
	Max. Kraft (Löffelstiel)	4760 kgf
	Max. Kraft (Löffel)	6980 kgf
Unterwagen	Steigfähigkeit	30°
	Bodendruck	0.38 / 0.39 kg/cm <sup>2</sup>
	Breite der Raupenkettten	485 mm
	Bodenfreiheit	450 mm
Verschiedenes	Planierschild (Breite x Höhe)	2320 x 520 mm
	Kraftstofftank	115 l
	Kühlkreis	10.4 l
Optionen	Abmessungen (L x B x H)	6390 x 2320 x 2800 mm
	Schalldruckpegel LwA (2000/14/EG & 2005/88/EG)	74 dB(A) 98 dBA (LwA)

Optionen	> Sonderlackierung	> Schnellkupplungen
	> Standard-, Grabenraum-, u. Schwenklöffel	> 4. Steuerkreis Proportional-Gesteuert
	> Lasthalteventile mit integrierter Überlastwarneinrichtung	> Anti Diebstahlsystem mit Schlüssel oder Tastatur
	> Verlängerung des ersten Zusatzkreises bis Löffelstielende Proportional-Gesteuert	> Rundumleuchte
		> Hydraulische Schnellwechsler Yanmar
		> Hydraulischer Hammer

Die Angaben in diesen Tabellen sind nach ISO 10567 gemessen worden. Sie entsprechen 75% der maximalen statischen Standfähigkeitswerte oder 87% der hydraulischen Hubkraft ohne Löffel. Die mit \* bezeichneten Werte entsprechen den maximalen hydraulischen Hubkräften.



> Die Durchflussmenge verringert sich bei steigendem Druck.

### Maschine mit Kabine, Gummiketten, ohne Löffel, ohne Schnellwechsler.

- A: Überstand von der Drehachse aus (m).
- B: Höhe Befestigungspunkt (m).
- C: Maximal zulässige Last (kg).



Hubkraftangabe über Längsachse



Hubkraftangabe über Querachse

### Planierschild ab

A	Maxi	5.0	4.0	3.0				
B								
5.0	*1840	*1840	-	-	*1800	*1800	-	-
4.0	1380	*1840	*1860	*1860	*1860	*1860	-	-
3.0	1220	*1910	1660	*1880	*2210	*2210	-	-
2.0	1140	*1940	1580	*2230	2210	*2670	3330	*3880
1.0	1130	*1980	1530	*2450	2090	*3250	2970	*4630
0	1160	*2060	1490	*2620	2000	*3420	3010	*4700
-1.0	1280	*2140	1490	*2540	2000	*3320	2900	*4410
-2.0	1550	*2060	-	-	2000	*2880	3030	*3840

### Planierschild auf

A	Maxi	5.0	4.0	3.0				
B								
5.0	*1840	*1840	-	-	*1800	*1800	-	-
4.0	1380	1600	*1860	*1860	*1860	*1860	-	-
3.0	1210	1430	1640	*1880	*2210	*2210	-	-
2.0	1130	1340	1560	1850	2180	*2670	3330	*3880
1.0	1100	1280	1510	1800	2090	2520	2960	3630
0	1150	1360	1470	1730	1960	2330	2970	3500
-1.0	1250	1470	1460	1760	1960	2330	2860	3610
-2.0	1510	1790	-	-	1970	2370	2930	*3840



Gedruckt in Frankreich – Die technischen Daten und Bilder dieses Prospektes können jederzeit geändert werden, ohne Information des Herstellers – Für weitere Informationen kontaktieren Sie bitte Ihren Yanmar Construction Equipment Europe-Händler.

**Yanmar Construction Equipment Europe S.A.S.**

25, rue de la Tambourine  
52100 SAINT DIZIER – FRANCE  
contact@yanmar.fr

**[www.yanmar.eu](http://www.yanmar.eu)**